

Производство полуприцепов Hastrailer началось в 2009 году в промышленной зоне Анталы (Турция), на площадке общей площадью 14 500 м². Уже в 2011 году была модернизирована производственная линия, а в 2013 году начал работу новый завод. Таким образом общая площадь фабрики составила 66 000 м².

Для производства полуприцепов используются компоненты мирового уровня: SAF, BPW, WABCO, KNORR, OMS, ASPÖCK.

Компания поставляет полуприцепы в страны Европы, Азии, Африки, Ближнего Востока.

Распространяя общую философию качества на всех уровнях производства Hastrailer продолжает оправдывать ожидания своих клиентов на самом высоком уровне.

HASTRAILER

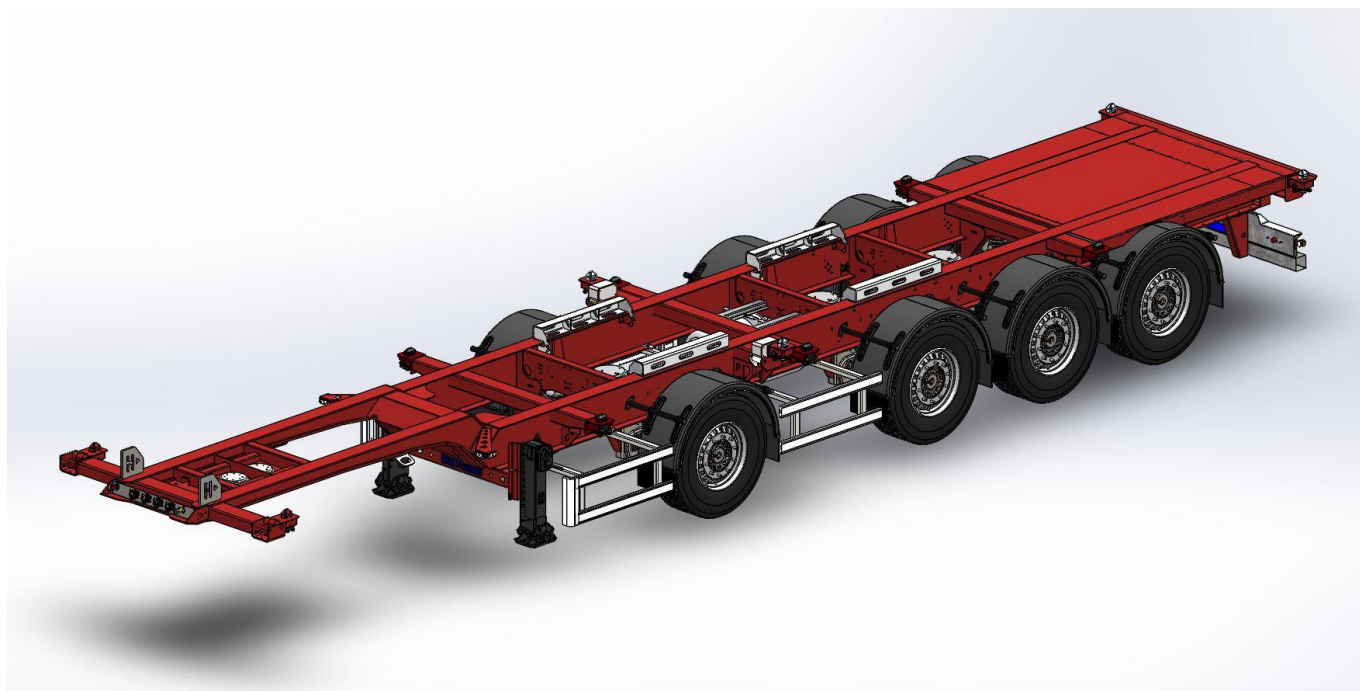

ТЕХНИЧЕСКАЯ СЕЦИФИКАЦИЯ

	HASTRAILER
Модель	PROCON FCC 100 - 40 (контейнеровоз)
Производство	Турция
РАЗМЕРЫ	
Длина	Внешняя длина: 12670 мм
Ширина	Внешняя ширина: 2480 мм;
Высота	ССУ: 1150 мм (±50 мм)
Другое	1-2 ось: 2510 мм; 2-3 ось: 1410 мм; 3-4 ось: 1310 мм; колесная база: 8202 мм
СТРУКТУРА	
Шасси	Высокопрочное шасси, изготовленное из стали S700MC (более прочное, чем ST52-3 сталь) с помощью сварочного аппарата под флюсом.
Цвет (окраска)	Пескоструйная обработка в соответствии со стандартом SAE 2.5 перед покраской, затем грунтовка краской на эпоксидной основе с высокой коррозионной стойкостью, и, грунтовка краской на основе цинка, окраска RAL 5002 краской на основе акриловой смолы и сушка в сушильной камере
Сцепное устройство	Шкворень Ø 2 дюйма (50,8 мм) в соответствии со стандартами SAE и DIN.
Оси	4 оси SAF грузоподъемностью 9 тонн и пневматическая подвеска с дисковой тормозной системой. Подъемная ось.
Шасси	Телескопические шасси грузоподъемностью 24 тонны и двухскоростные шасси, окрашенные в черный цвет.
Тормозная система и подъемная ось	Тормозная система WEBSITE Plus с 2 модулями и 4 датчиками (4S/2M). Система RSS (Поддержка устойчивости на дороге). Пневматические тормоза с двойным контуром. Подвесная система с ручными клапанами опускания и подъема.
Система освещения	Система освещения напряжением 24 вольта в соответствии с Правилами ЕЭК ООН R48.06 или с последующими поправками. Светодиодные боковые, передние и задние габаритные огни с отражателями. Светоотражающая лента расположена по бокам и сзади. Разделительная коробка переборки с 2x7 полюсами DIN ISO 1185 и DIN ISO 3731 или 1x15 полюс DIN ISO 12098.
Шины и диски	8 колес 385/65 R 22.5 HANKOOK +1 запасное колесо
Крепление контейнера	1x20 футов сзади 1x20 футов по центру 2x20 футов 1x40 футов

<p>Комплект шасси</p>	<p>Боковые защитные ограждения, изготовленные из анодированных экструдированных алюминиевых профилей. Стальной задний бампер Съемные передние опорные направляющие Подъемные кронштейны для контейнерных перевозок без туннелей.</p>
------------------------------	---

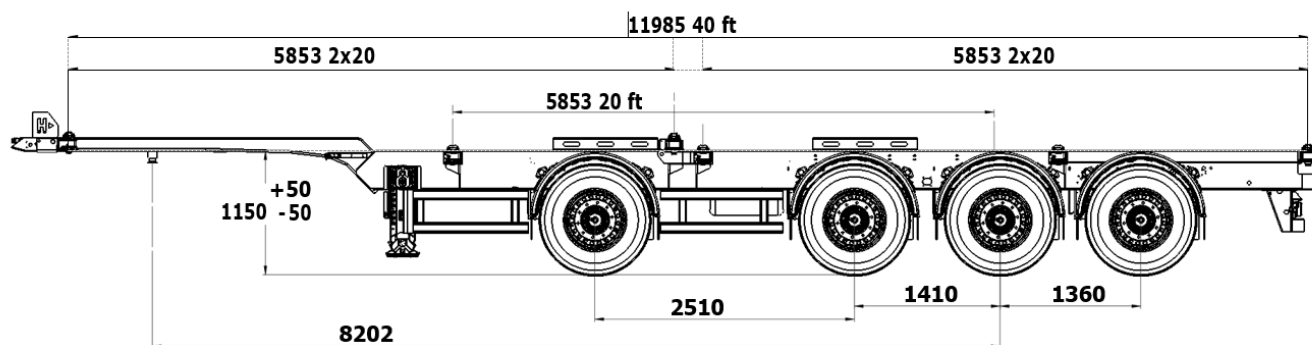

ООО «Компания АВТОТРАК» является эксклюзивным дистрибьютором Hastrailer на территории РФ.

Мы предлагаем нашим клиентам только проверенные решения для выполнения транспортных задач. Осуществляем полный сервис и обслуживание, а также предлагаем запасные части с собственного склада из наличия или поставку напрямую с завода изготовителя.